

プレーンゲージングシステム PLAIN GAUGING SYSTEM

マスターゲージの形状 [Shapes and dimensions of master gauges]



図1 テーパーロック形
Fig.1 Taper lock type



図2 テーパーロック形
Fig.2 Taper lock type

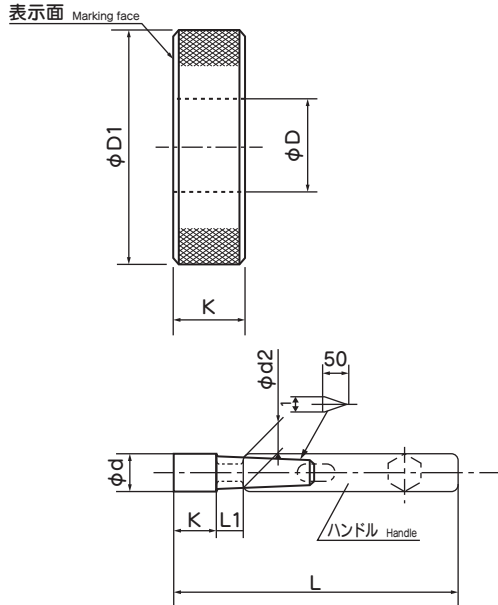

図3 トリロック形
Fig.3 Trilock type

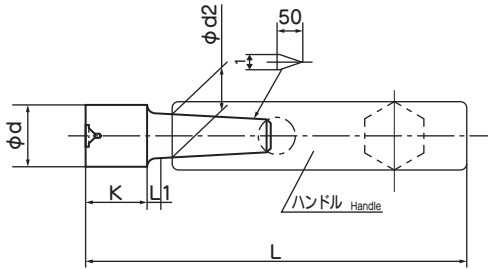

図4 トリロック形
Fig.4 Trilock type

マスターゲージの種類 Master gauge type

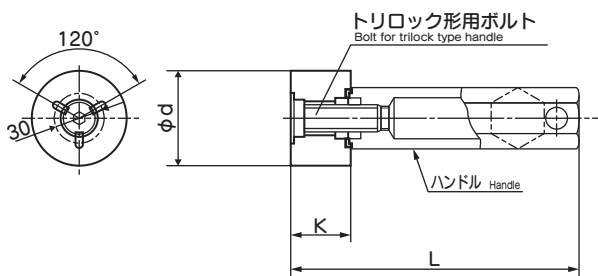
マスターゲージの種類 Master gauge type		Dまたはd呼び寸法の範囲 (mm) Ranges of nominal size D or d	
マスタリングゲージ Master ring gauge		1 以上 Include	100 以下 Include
マスタプラグゲージ Master plug gauge	テーパーロック形 Taper lock type	1 以上 Include	50 以下 Include
	トリロック形 Trilock type	50 を超え Above	100 以下 Include

単位: mm Unit: mm

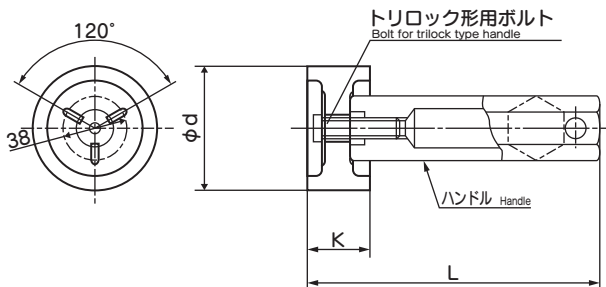
マスタリングゲージ Master ring gauge			
呼び寸法 D Nominal size D		外径 D1 Outer diameter D1	厚さ K Thickness K
を超え Above	以下 Include		
1 以上 Include	2.5	22	4
2.5	5		5
5	10	32	8
10	15	38	10
15	20	45	12
20	25	53	14
25	32	63	16
32	40	71	18
40	50	85	20
50	60	100	24
60	70	112	
70	80	125	
80	90	140	
90	100	160	

単位: mm Unit: mm

テーパーロック形 Taper lock type							
呼び寸法 d Nominal size d		K	L	L1	d2	ハンドル No. Handle No.	図番号 Fig. No.
を超え Above	以下 Include						
3	6	8	62	6	4	2	図1 Fig. 1
6	10	10	73	7	5.5	3	
10	14	12	83	8	7	4	
14	18	16	96	10	9	5	
18	24		108	12	12	6	図2 Fig. 2
24	30	110					
30	40	20	125	15	16	7	
40	50	25	130				

単位: mm Unit: mm

トリロック形 Trilock type						
呼び寸法 d Nominal size d		K	L	ボルト No. Bolt No.	ハンドル No. Handle No.	図番号 Fig. No.
を超え Above	以下 Include					
50	65	32	155	1	8	図3 Fig. 3
65	80	35	173	3	9	図4 Fig. 4
80	90					
90	95					
95	100					